

NK SERIE マップホルダーをお買い求めいただき、誠にありがとうございます。

正しく施工していただくために、事前にこの施工説明書をお読みください。誤った施工は、製品が故障する原因になります。

本製品は、個々のスイッチ操作面にネーム表示をする代わりに、スイッチの並びを示す図やフロアの平面図などを用いて、スイッチと照明の対応関係をまとめて表示し、スイッチの近傍に掲示するためのものです。

各部名称

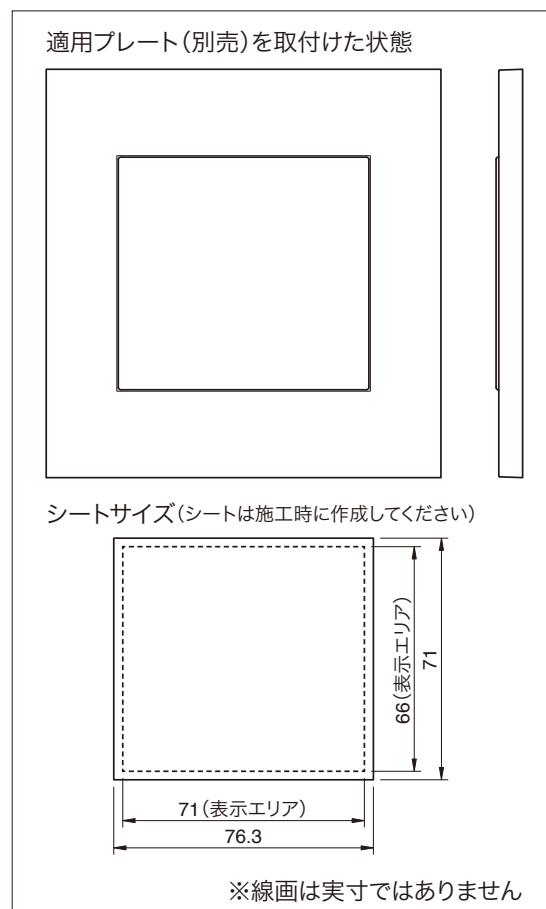
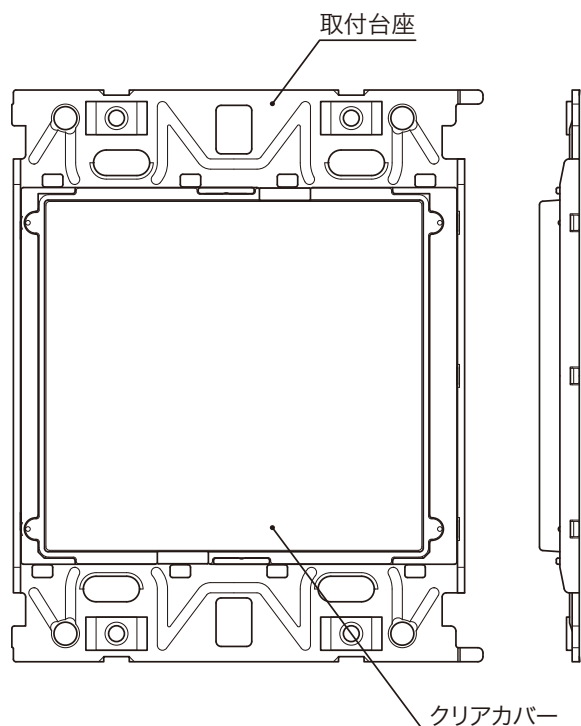

施工上のご注意

- ・本製品は屋内専用です。
シートを雨水などから保護する防水性はありません。
- ・本製品は壁面取付用です。天井面や床面への取付けは推奨しません。
- ・直射日光など強い紫外線のあたる場所、浴室など水のかかる場所、高温・低温・多湿・塵埃の多い場所には取付けないでください。
クリアカバーの黄変や透明度の低下、印刷したシートのインクが退色・にじみ・転写する原因になります。
- ・漆喰やコンクリートなどが半乾燥状態の間は取付けないでください。
- ・落下させたり強い衝撃を与えたりしないでください。傷付いたり破損する原因になります。
- ・剛性の低い(コシの弱い)シートや、吸湿などによりカールしてしまったシートは、取付台座の座面にセットしにくくなりますので推奨しません。
- ・シートの材質は、長期間掲示する環境で吸湿し、ふやける可能性がありますので、耐水性のあるOHPフィルムや合成紙などを推奨します。

お手入れについて

- ・プレートやクリアカバーの表面が汚れた場合は、中性洗剤を水で薄め柔らかい布などに含ませ、固く絞って拭いてください。汚れが落ちたら水拭きし、最後に乾拭きしてください。洗剤の成分が残っていると変色の原因になります。
- ・シンナーなどの有機溶剤や洗剤(アルカリ性/酸性)などは使用しないでください。消臭剤などのスプレーを直接かけないでください。

シート表示内容の作成方法

- ・シートは上記「各部名称」内のサイズで好みに応じて作成いただく他に、当社Webサイトにてシートを作成するツール類を公開しております。
(右記WebアドレスまたはQRコードからアクセスできます)
- ・ツール類の動作確認済み環境や作成手順、作成例などはダウンロードしたツールデータ(ZIP形式で圧縮済)に含まれている「ツールの使い方」(PDF形式)をご参照ください。
- ・マップシート作成ツール;
<https://www.jimbodenki.co.jp/cad/index.php?key=NKR-MH>



(取付方法は、裏面に記載されています)

施工方法 (壁に直付けする場合)

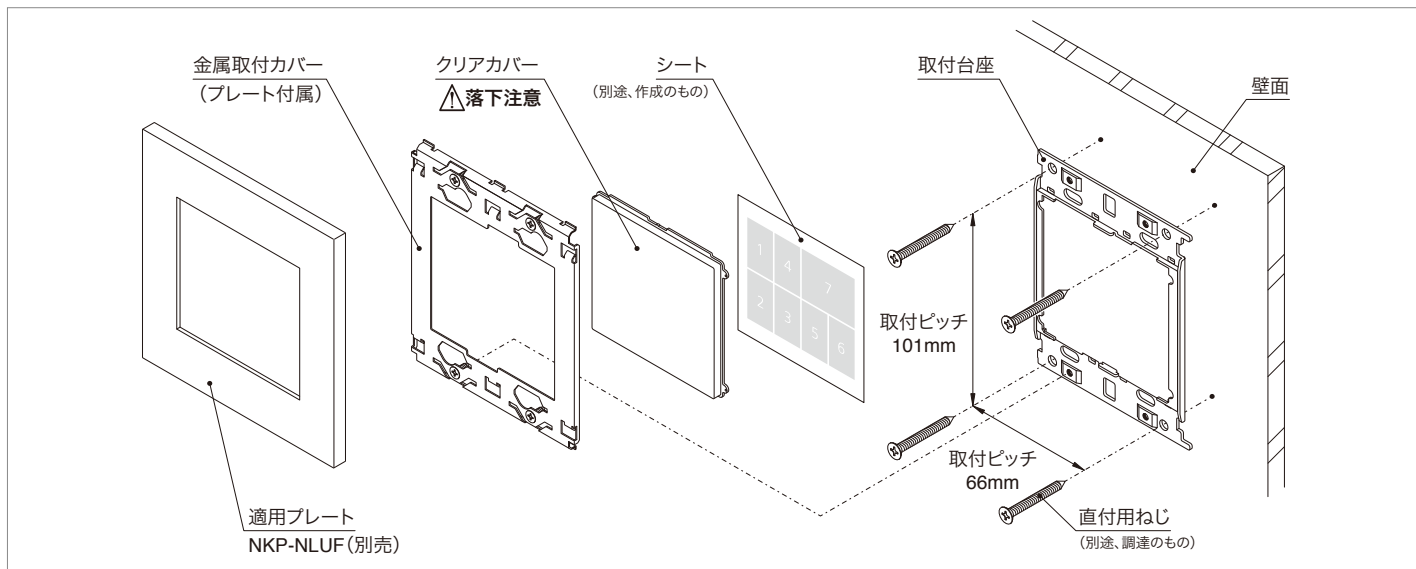

- 直付け用取付穴 (φ4.5mm×4箇所) を利用して、ガタつきの無いよう確実に固定してください。なお、取付穴はボックス取付用の長円穴も利用できます。
(取付ピッチは下図「施工方法(開口壁に取り付ける場合)」を参照ください)
- 石膏ボードやALCパネル、コンクリート壁など、そのままではネジの使用が困難な取付面の場合、別途、確実に固定できるように適切な措置を取付面に施してからネジ止めをおこなってください。
- 下穴に埋め込んだアンカーやグリップなどのネジ止め補助部材は、取付面から突出しないように仕上げてください。取付台座が乗り上げて隙間が生じる原因になります。
- 取付後のネジ頭の高さは、取付面から4mm以下にしてください。プレートと干渉して隙間が生じる原因になります。

施工方法 (開口壁に取り付ける場合 (ボックス工事/ボックスレス工事))

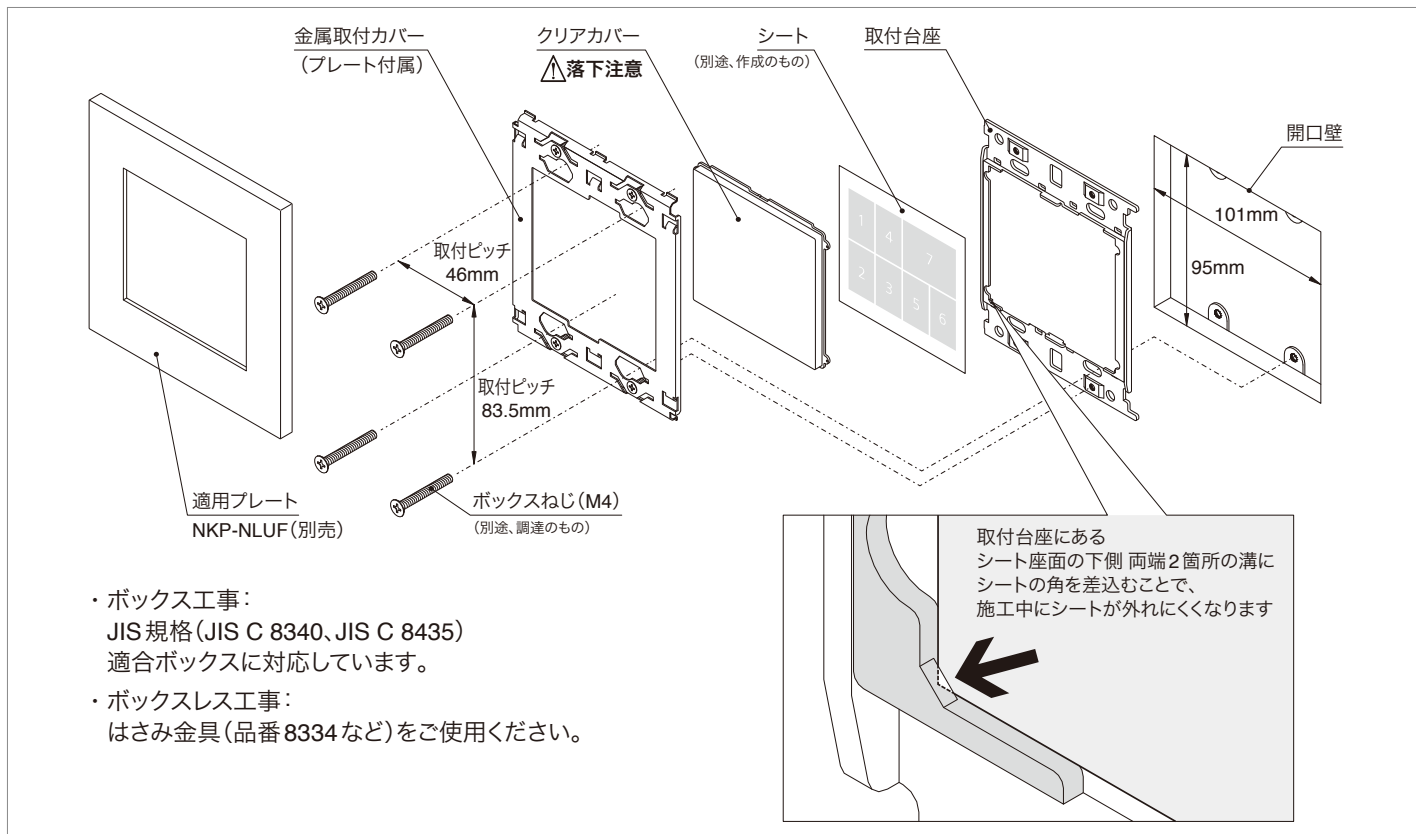

- ボックス工事：
JIS規格 (JIS C 8340、JIS C 8435)
適合ボックスに対応しています。
- ボックスレス工事：
はさみ金具 (品番 8334 など) をご使用ください。

- ボックスねじは、必要以上に締め付けないでください。
(適正締めトルク: 0.4N・m (4.1kgf・cm) 以下)
取付台座の変形により器具の沈み込みが生じて外観不良の原因になります。
- 器具の取付面は、できるだけ平らに仕上げてください。
プレートが取付面の反りに追随しきれず、隙間が生じる原因になります。

製品仕様

品番	NKR-MH
適用プレート (別売)	NKP-NLUF
取付方法	直付け/ボックス工事/ボックスレス工事

適用シートサイズ	縦71mm×横76.3mm、厚さ0.2mm以下
最大表示エリア	縦66mm×横71mm (推奨値)